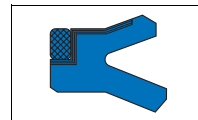

Merkel манжета NA 400

**1. Особенности**

Манжета с асимметричным профилем уплотняющей кромки, тканевым усилителем на стороне динамического уплотнения и защитным кольцом для перекрыwania зазора.

2. Материал**2.1 Уплотняющий элемент**

Материал: Нитрилкаучук NBR
Обозначение: 80 NBR 878
Твердость: 80 по Шору А

2.2 Защитное кольцо

Материал: Полиацеталь
Обозначение: POM 992020

3. Свойства

Поршневое уплотнение одностороннего действия для средних нагрузок, преимущественно в качестве запасных частей.

Для новых конструкций рекомендуются более современные модификации. Примите к сведению наши предложения в → Предварительный выбор со стр. 3b.127.

4. Пределы применения

Давление: 40 МПа
Скорость перемещения: 0,5 м/с

Среда/Температура	80 NBR 878/POM
Гидроасла НL, НLP	-30 °С до +100 °С
Жидкости НFA, НFB	+5 °С до +60 °С
Жидкости НFC	-30 °С до +60 °С
Жидкости НFD	–
Вода	+5 °С до +90 °С
НЕТG (рапсовое масло)	-30 °С до +80 °С
НEES (синт. эфир)	–
НЕРG (гликоль)	-30 °С до +60 °С

Среда/Температура	80 NBR 878/POM
Минеральные консист. смазки	-30 °С до +100 °С

→ Общие технические данные и материалы со стр. 20.0.

5. Рекомендации по проектированию

Соблюдайте наши общие рекомендации по проектированию, приведенные в → Merkel Гидравлические компоненты – Технические основы со стр. 4.0.

5.1 Качество поверхностей

Глубина шероховатости	R _{max}	R _a
Контртело	≤2,5 мкм	0,05–0,3 мкм
Ширина канавки	≤6,3 мкм	≤1,6 мкм
Стенки канавки	≤15 мкм	≤3 мкм

Длина несущего профиля M_r > 50% до макс. 90% при глубине профиля с = Rz/2 и базовой линии C_{ref} = 0%.

5.2 Величина зазора

Решающим для работы уплотнения является наибольшая величина зазора на стороне, не подверженной давлению, возникающая при работе уплотнения. → Гл. 4, 2.3.3 Ширина зазоров и посадки, на стр. 4.18.

Ø-Диапазон D	макс. допустимый зазор			
	16 МПа	26 МПа	32 МПа	40 МПа
≤80	0,6	0,5	0,4	0,35
>80	0,65	0,55	0,45	0,4

5.3 Рекомендации по допуску и размер d2

При определении размера d2 необходимо учитывать допустимую величину зазора, допуски, люфт направляющей и деформацию направляющей под нагрузкой. → Гл. 4, 2.3.3 Ширина зазоров и посадки, на стр. 4.18.

3b

Ном.- \varnothing D	D	d
≤ 320	H11	h11

5.4 Монтаж

Основным условием безупречной работы уплотнения является тщательный монтаж. → Гл. 4, 3. Монтаж гидравлических уплотнений, на стр. 4.25.

6. Пример монтажа NA 400

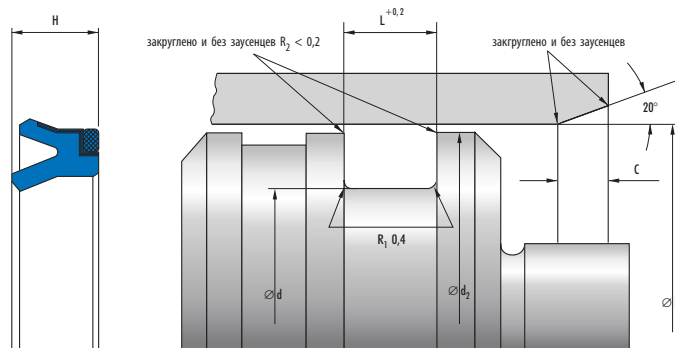

7. Номенклатурный перечень NA 400

Монтажное пространство	Размеры					C	Монтаж*	Артикул №
	D	d	H	L	Профиль			
	25	15	8	9	5	4		25279 ^{а)}
	32	17	10	11	7,5	5,5		25287 ^{а)}
	40	25	10	11	7,5	5,5		25289
	45	30	10	11	7,5	5,5		4561
	50	30	12	13	10	6		25325
	50	35	10	11	7,5	5,5		25306
	55	40	10	11	7,5	5,5		4565
	60	40	12	13	10	6		30008
	63	43	12	13	10	6		25351 ^{а)}
	63	48	10	11	7,5	5,5		25330
	70	50	12	13	10	6		4566
	75	55	12	13	10	6		30009
	80	55	15	16	12,5	6,5		25404 ^{а)}
ISO	80	60	12	13	10	6		25383
	80	65	10	11	7,5	5,5	w	25354
	90	70	12	13	10	6	w	30011

^{а)} по запросу, поставляются в короткие сроки

* Монтаж: h = вручную; w = с применением монтажного инструмента; нет = аксиально доступное монтажное пространство